

平成25年度 中信高等学校新人体育大会要項

種 目	柔 道
期 日	10/12 (土)
会 場	松本市柔剣道場
審判監督会議	9:00
開 会 式	9:30
競技開始	9:50
会 場 長	米窪 伸一郎 (白馬)
会場主任	山口 泰志 (松商学園)



高校新人大会

挑戦的に・意欲的に・やりがいを求めよう

参加制限 (団体)

1. 男子団体 1校1チーム。I部・II部のいずれかのみ。
男子団体I部 選手3～8名
試合毎オーダー変更を認める。
男子団体II部 選手2～4名
試合毎のオーダー変更を認める。ただし、2名の場合は中堅・大将とする。
2. 女子団体 1校1チーム 選手2～5名
試合毎オーダー変更を認める。

(個人)

1. 男女各階級において出場制限なし。
2. 各階級の級の変更、補欠は認めない。
3. 体重区分
男子 60kg級、66kg級、73kg級、81kg級、90kg級、100kg級、100kg超級
女子 48kg級、52kg級、57kg級、63kg級、70kg級、78kg級、78kg超級

- 留意事項
1. 認知書には男女別・A欄には個人階級、B欄には出場階級順位、C欄には段位、D欄には団体エントリー(男子は団I、団II)を記載する。また、身長・体重を記載する。
 2. 団体戦においては、試合毎のオーダー変更を認める。認知書のオーダー記入は不要。
 3. 男子団体は、I部・II部のいずれかのみに出場できる。
 4. 男子団体II部に出場できるチームは、高体連登録4名以内のチームとする。
 5. 男子団体II部に出場するチームで、2名の場合は後ろ詰め中堅・大将とする。
 6. 申し込み時に団体戦掲示用オーダー票を提出すること。
 7. 試合は国際柔道連盟審判規定による。
 8. 試合方法は出場校数、人数によって決まる。
 9. 県大会(団体は校数制限なし但し地区予選を経ること、個人戦男女とも各階級8名)
 10. 選手は全柔連の登録を済ませ、柔道着は検定品であり、ゼッケンを着用する。
 11. 計量服装・・・男子：上半身裸、下は柔道着可
女子：上 Tシャツ、下 ハーフパンツ・スパッツ等

男子団体戦
団体戦Ⅰ部

松商学園

松本第一

第1位		第2位	
-----	--	-----	--

団体戦Ⅱ部

南安曇農業

第1位	
-----	--

女子団体戦

松商学園

第1位	
-----	--

男子60Kg級

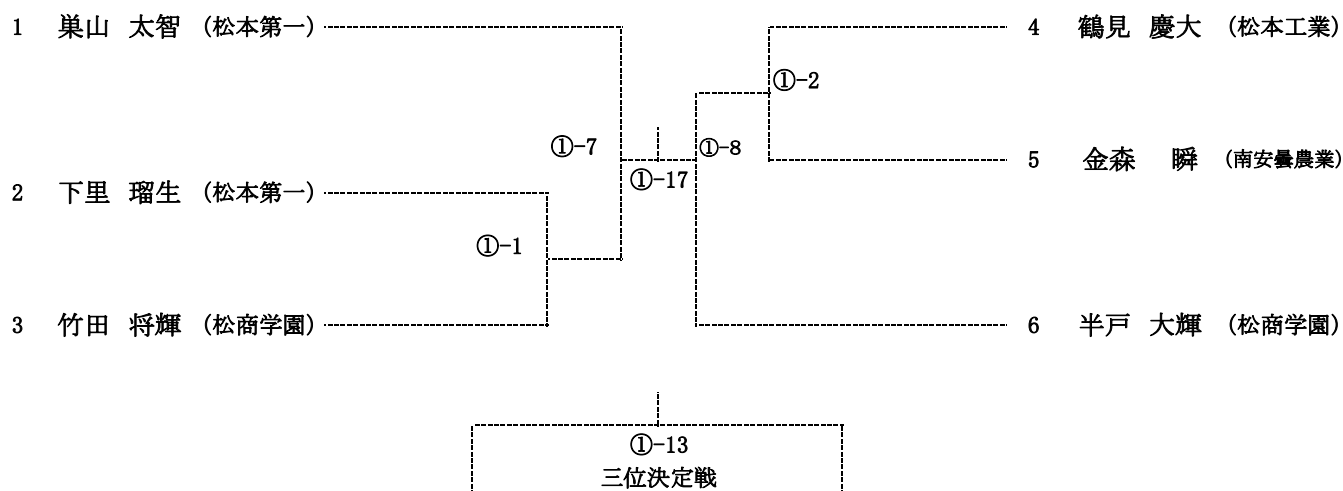

1位 2位 3位

4位 5位 6位

男子66kg級

		田中 友望	川上 壮平	小島 汰一	宮坂 瑠也	今井 慎一	勝一敗	順位
1	田中 友望 (松商学園)							
2	川上 壮平 (松本第一)							
3	小島 汰一 (松商学園)							
4	宮坂 瑠也 (松本第一)							
5	今井 慎一 (松本第一)							

(②-1)3-4 (②-3)2-5 (②-5)1-5 (②-7)2-3 (②-9)1-4 (②-11)3-5
(②-13)2-4 (②-15)1-3 (②-17)4-5 (②-19)1-2

1位 2位 3位

4位 5位

男子73kg級

		鳥羽 潤	平田 直也	廣田 拓馬	宮澤 大和	勝一敗	順位
1	鳥羽 潤 (松本第一)					-	
2	平田 直也 (松本第一)					-	
3	廣田 拓馬 (松本第一)					-	
4	宮澤 大和 (南安曇農業)					-	

(①-3)1-4 (①-4)2-3 (①-9)2-4 (①-10)1-3 (①-14)3-4 (①-15)1-2

1位 2位 3位

4位

男子81kg級

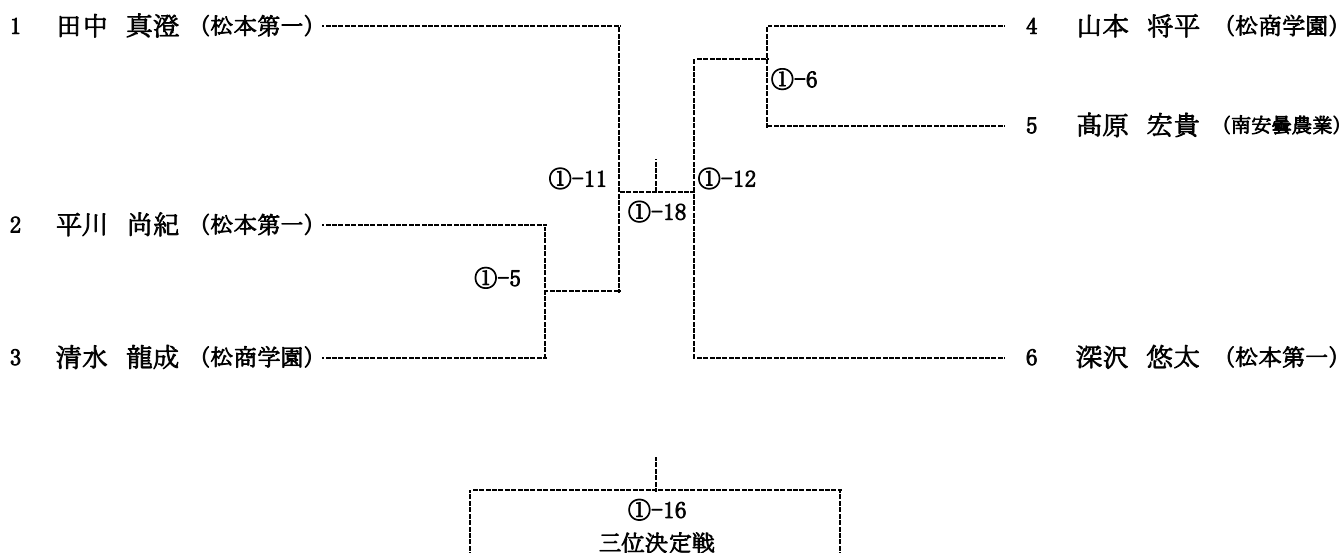

1位 _____ 2位 _____ 3位 _____
 4位 _____ 5位 _____ 6位 _____

男子90kg級

	中村 俊亮	國母 峻太	佐々木悠吾	金木 亮吾	江莉内 瞬	勝一敗	順位
1	中村 俊亮 (松商学園)						
2	國母 峻太 (松商学園)						
3	佐々木悠吾 (松商学園)						
4	金木 亮吾 (松商学園)						
5	江莉内 瞬 (松本工業)						

(②-2)3-4 (②-4)2-5 (②-6)1-5 (②-8)2-3 (②-10)1-4 (②-12)3-5
 (②-14)2-4 (②-16)1-3 (②-18)4-5 (②-20)1-2

男子100kg級

1 熊谷 勇飛 (松本第一) (エントリー1名)

1位 _____

男子100kg超級

1 中澤 優太 (松本第一) ①-19 2 手塚慎二郎 (松本第一)

1位 _____ 2位 _____

女子48Kg級

		上原万智子	等々力瑛乃	大塚 咲穂	勝一敗	順 位
1	上原万智子 (松商学園)					
2	等々力瑛乃 (松商学園)					
3	大塚 咲穂 (松商学園)					

(①-1)1-3 (①-3)2-3 (①-5)1-2

女子52Kg級

		武居 沙知	百瀬 珠莉	木村 友香	勝一敗	順 位
1	武居 沙知 (松商学園)					
2	百瀬 珠莉 (松本工業)					
3	木村 友香 (松本県ヶ丘)					

(①-2)1-3 (①-4)2-3 (①-6)1-2

女子57Kg級

1 伊藤 ななせ (松商学園) ----- (エントリー1名)
1位

女子63Kg級

1 原 琳々子 (松商学園) ----- ①-7 ----- 2 清水 郁佳 (松商学園)
1位 2位

女子70Kg級

1 齋藤 理香子 (松商学園) ----- ①-8 ----- 2 小野 華菜恵 (松商学園)
1位 2位