

平成27年度(秋季)

# 中信高等学校新人体育大会 卓球競技

大会期日 平成27年10月9日(金)～10日(土)

大会会場 安曇野市穂高総合体育館

# チャレンジング

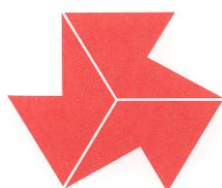

## 高校新人大会

挑戦的に・意欲的に・やりがいを求めよう

大会長	丸山 智之			
副大会長	伊藤 公麿			
参与	加盟高等学校長			
大会委員長	小松 修			
大会副委員長	倉田 誠司			
大会委員	島崎 貴史	野口 誉継	西澤 佳志	片瀬 秀一
	柳澤 暁	中澤 勇		
会場長	卷山 圭一 (明科)			
競技委員長	倉田 誠司 (池田工業)			
競技委員	奥野 太郎	小口 聡	倉田 慎司	河野 直
	齋藤 仁	下平 哲也	柳沢 憲	山本 利江
	山田 浩史			

日 程 平成27年10月9日(金)～10日(土)

	時 間	内 容
10月9日(金)	8:00	開場(会場設営を選手全員で行って下さい)
	8:30～8:50	監督会議
	8:55～9:10	開会式
	9:15～17:00	学校対抗決勝まで(順位決定戦も行う)
	17:00～17:20	清掃
10月10日(土)	8:00	開場(会場設営を選手全員で行って下さい)
	8:40～16:00	シングルス決勝まで(北信越選抜代表者決定戦あり)
	16:00～16:20	片付け、清掃
	16:20～16:40	閉会式

練習台

1日目の練習台を以下のように指定します。2日目は指定がありません。

1	木曾青峰	7	松本県ヶ丘	13	明科	19	創造学園
2	蘇南	8	松本美須々	14	池田工業	20	エクセラン
3	塩尻志学館	9	松本蟻ヶ崎	15	大町	21	フリー
4	田川	10	松本深志	16	松商学園		
5	梓川	11	豊科	17	松本第一		
6	松本工業	12	南安曇農業	18	都市大塩尻		

補助員コート割(9日 学校対抗主審)

本部	創造、池工	13～14	大町
1～6	松本工業	15～16	松本深志
7～10	松商学園	17～18	松本第一
11～12	松本県ヶ丘		

競技方法

- (1)全種目5ゲームスマッチ、トーナメント方式(女子学校対抗予選はリーグ戦)で行う。  
使用球は公認球(プラスチック)。
- (2)現行の日本卓球ルールによる。但し、タイムアウト制は適用しない。
- (3)監督は当該校の職員及び学校長が認めた(外部コーチ契約)者とする。
- (4)学校対抗は4～6名による4シングルス1ダブルスで行う。ベンチ入りは7名まで可。

順序	1	2	3	4	5
種目	S	S	D	S	S

\*但し、1番と2番で3番のD(ダブルス)を組むことはできない。

さらに、シングルスは1度しか出場できない。

- (5)学校対抗においては卓球台を2台使用する。
- (6)学校対抗の副審(主審は補助員)は対戦校同士で出す。(相互審判制) ただし、部員数により出せない場合は本部まで申し出ること。シングルスは敗者審判制で行う。

留意事項

- (1)ユニフォームは学校対抗においては上下同一模様のもを着用すること。
- (2)服装は半袖、ショーツ、ゼッケン(日本卓球協会指定のもの)とし、長髪・パーマ・染色・脱色等は禁止とする。
- (3)会場使用上の注意を遵守すること。(ゴミの持ち帰り、上下履きの区別など)
- (4)大会当日のプログラム配布は行いません。各校で印刷し持参して下さい。

その他

- (1)県大会出場は、学校対抗男女各8チーム、シングルス男女各16名です。  
(シングルスは1校8名以内とする)
- (2)県大会の要項は県卓球専門部のホームページに掲載されています。
- (3)県大会の申込受付は大会2日目に行います。(参加費1名1000円)

平成27年度 中信高等学校新人体育大会卓球競技

平成27年10月9日・10日

穂高総合体育館

男子学校対抗

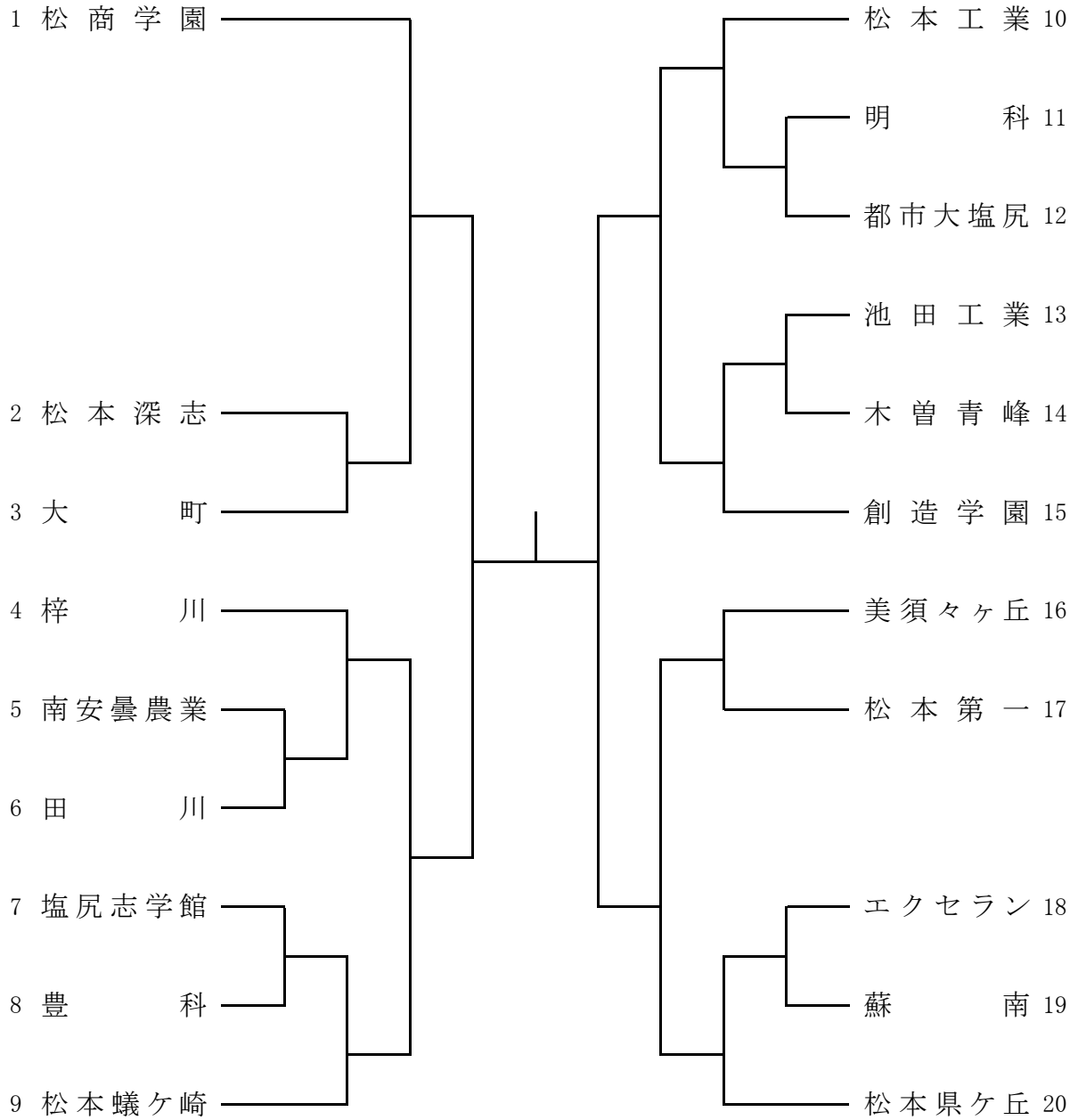

1位

2位

3位

4位

5位

6位

7位

8位

# 平成27年度 中信高等学校新人体育大会卓球競技

平成27年10月9日・10日

穂高総合体育館

## 女子学校対抗

### 予選トーナメント

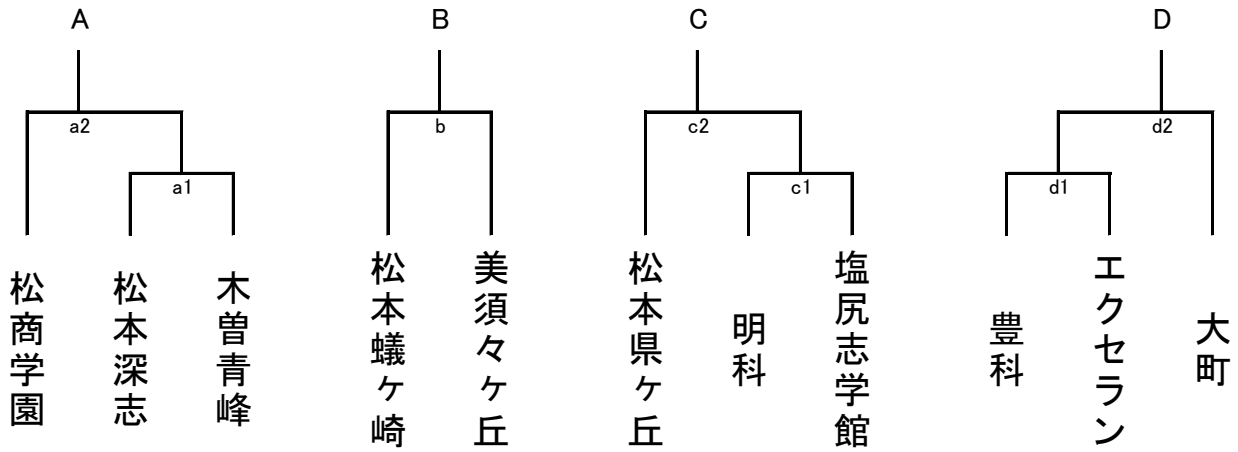

### 決勝トーナメント

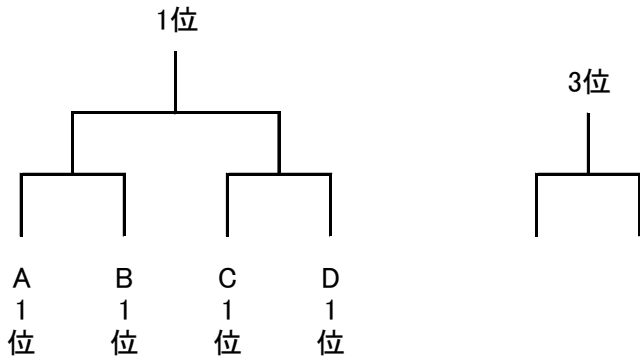

### 順位決定戦

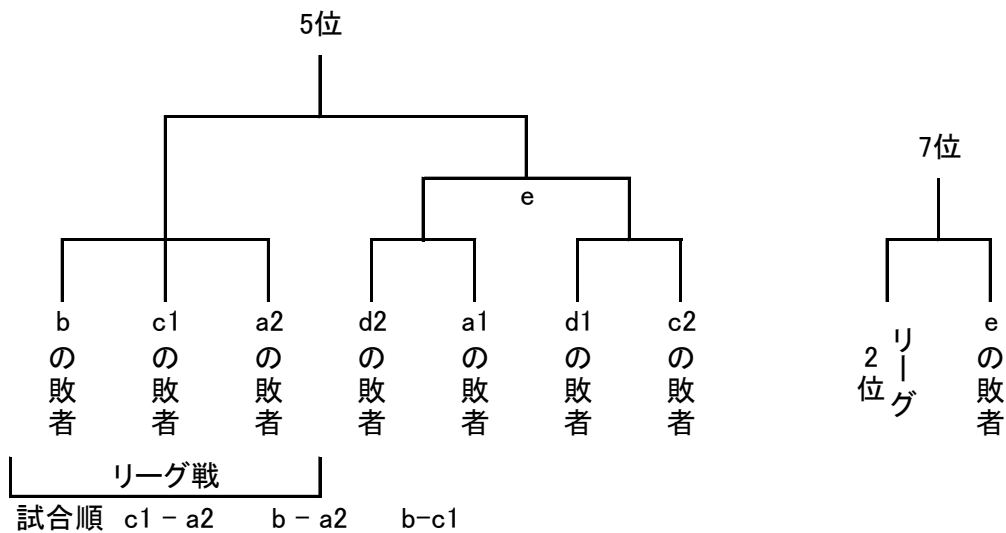

男子シングルス (1)

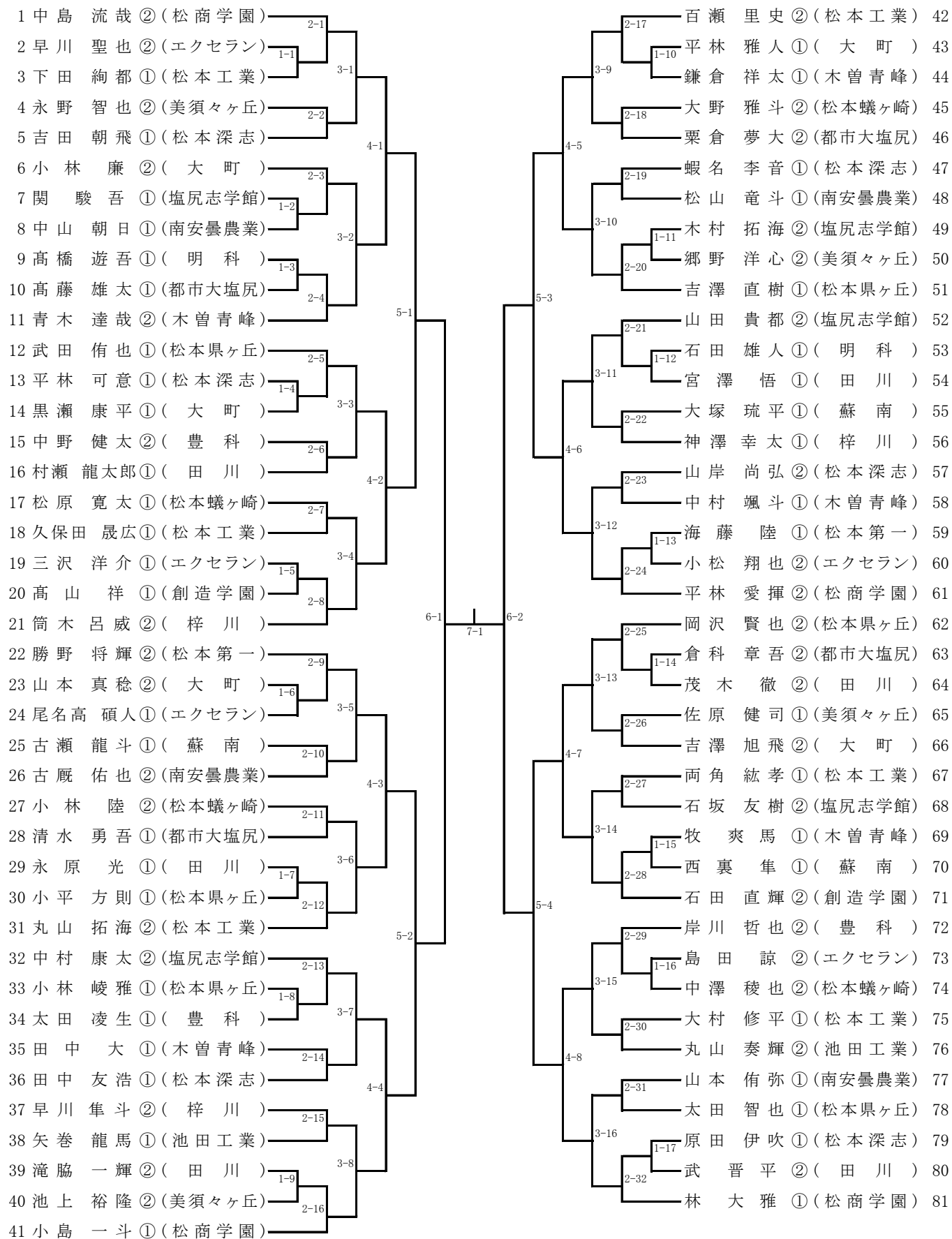

男子シングルス (2)

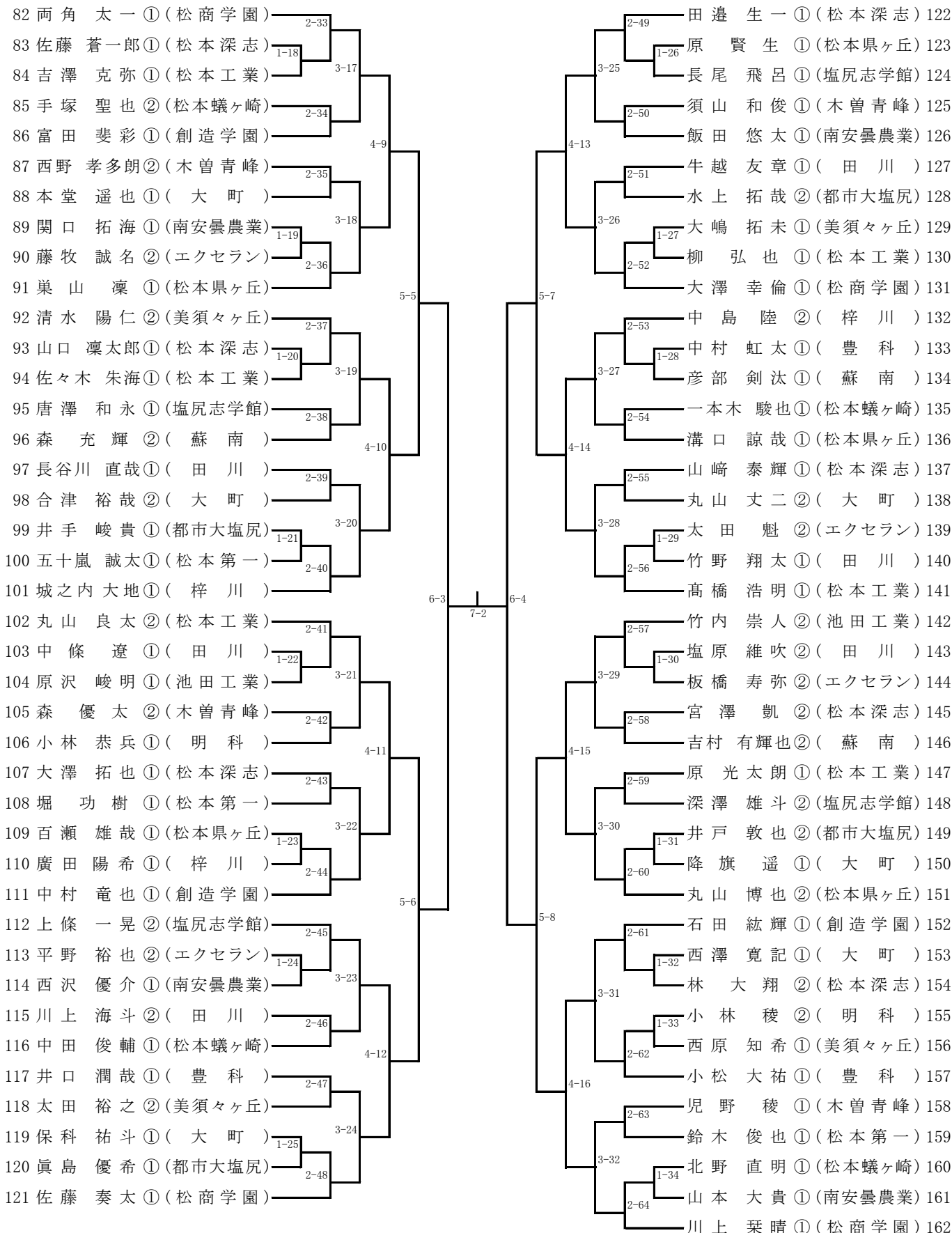

女子シングルス

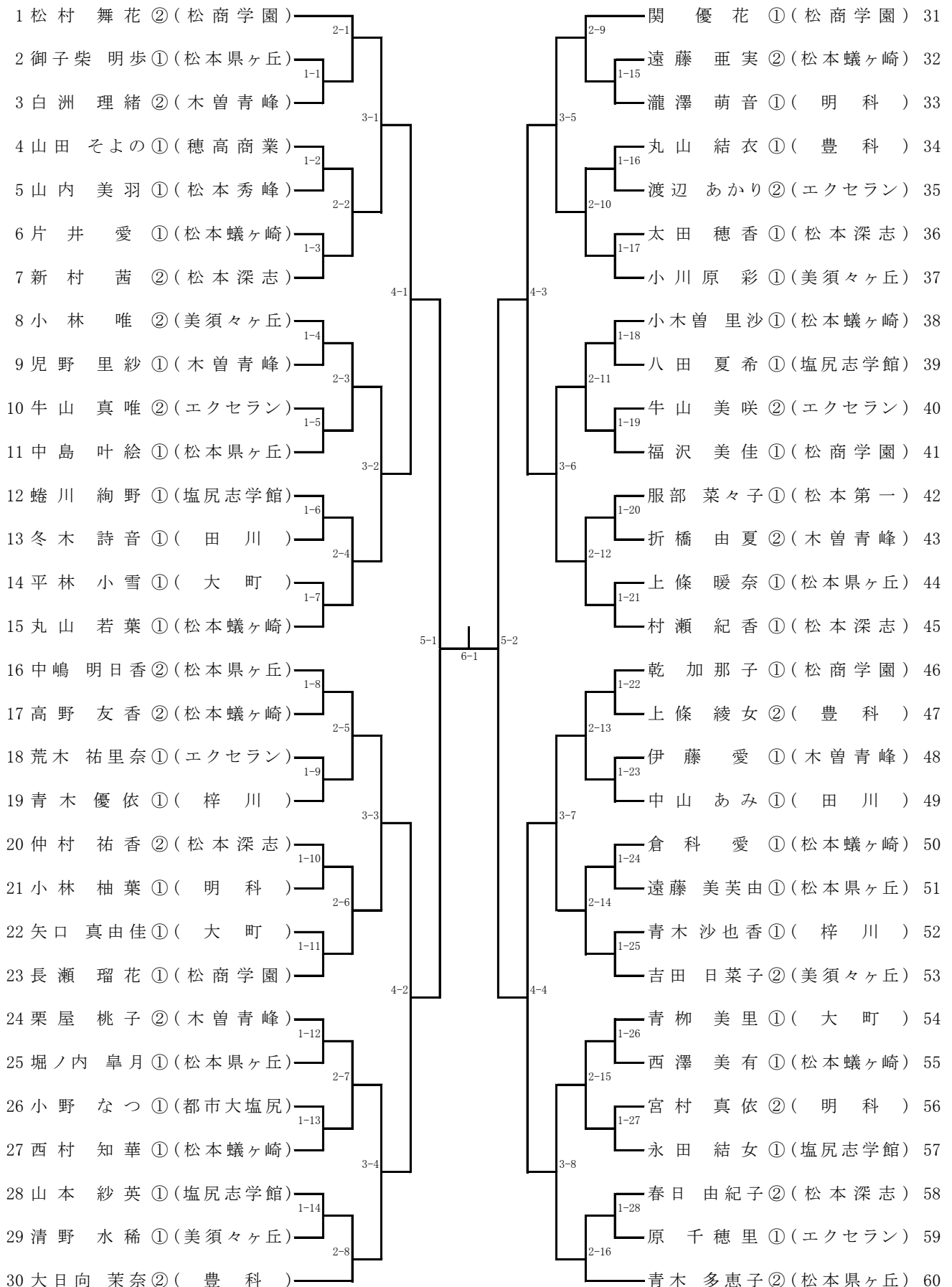

男子学校对抗選手名簿

	蘇 南		木 曾 青 峰		塩 尻 志 学 館		田 川	
監督	勝山 花菜子		倉田 慎司		金井 和敏		大野 史彦	
主将	森 充輝	②	青木 達哉	②	上條 一晃	②	川上海斗	②
選手	吉村 有輝也	②	西野 孝多朗	②	中村 康太	②	村瀬 龍太郎	①
"	古瀬 龍斗	①	森 優太	②	山田 貴都	②	長谷川 直哉	①
"	大塚 琉平	①	児野 稜	①	深澤 雄斗	②	茂木 徹	②
"	彦部 剣汰	①	須山 和俊	①	石坂 友樹	②	塩原 維吹	②
"	西 裏 隼	①	中村 颯斗	①	木村 拓海	②	宮澤 悟	①
"			田 中 大	①	唐澤 和永	①	竹野 翔太	①
	梓 川		松 本 工 業		松 本 県 ケ 丘		美 須 々 ケ 丘	
監督	齊藤 浩幸		齋藤 仁		塩原 浩		永田 英昭	
主将	中島 陸	②	丸山 良太	②	丸山 博也	②	永野 智也	②
選手	筒木 呂威	②	百瀬 里史	②	岡沢 賢也	②	清水 陽仁	②
"	早川 隼斗	②	丸山 拓海	②	武田 侑也	①	太田 裕之	②
"	城之内 大地	①	高橋 浩明	①	吉澤 直樹	①	郷野 洋心	②
"	神澤 幸太	①	両角 紘孝	①	巢山 凜	①	佐原 健司	①
"	廣田 陽希	①	原 光太朗	①	溝口 諒哉	①	大嶋 拓未	①
"			久保田 晟広	①	太田 智也	①	西原 知希	①
	松 本 深 志		松 本 蟻 ケ 崎		南 安 曇 農 業		豊 科	
監督	小穴 澄人		小野 樹佳		横山 哲司		小川 健	
主将	山岸 尚弘	②	小林 陸	②	古厩 佑也	②	岸川 哲也	②
選手	田中 友浩	①	手塚 聖也	②	飯田 悠太	①	中野 健太	②
"	田邊 生一	①	大野 雅斗	②	山本 侑弥	①	井口 潤哉	①
"	蝦名 李音	①	中澤 稜也	②	松山 竜斗	①	小松 大祐	①
"	大澤 拓也	①	中田 俊輔	①	中山 朝日	①	中村 虹太	①
"	山崎 泰輝	①	松原 寛太	①	関口 拓海	①	太田 凌生	①
"	吉田 朝飛	①	一本木 駿也	①	西沢 優介	①		
	池 田 工 業		明 科		大 町 ・ 大 町 北		松 商 学 園	
監督	倉田 誠司		宮沢 幸志		小口 聡		奥野 太郎	
主将	竹内 崇人	②	小林 稜	②	丸山 丈二	②	中島 流哉	②
選手	丸山 奏輝	②	小林 恭兵	①	小林 廉	②	川上 栞晴	①
"	矢卷 龍馬	①	高橋 遊吾	①	合津 裕哉	②	両角 太一	①
"	原沢 峻明	①	石田 雄人	①	吉澤 旭飛	②	佐藤 奏太	①
"					山本 真稔	②	林 大雅	①
"					黒瀬 康平	①	小島 一斗	①
"					本堂 遥也	①	大澤 幸倫	①
	都 市 大 塩 尻		松 本 第 一		エ ク セ ラ ン		創 造 学 園	
監督	上原 康彦		柳澤 憲		吉見 繁憲		河野 直	
主将	井戸 敦也	②	勝野 将輝	②	太田 魁	②	石田 直輝	②
選手	水上 拓哉	②	海藤 陸	①	板橋 寿弥	②	石田 紘輝	①
"	倉科 章吾	②	五十嵐 誠太	①	小松 翔也	②	中村 竜也	①
"	粟倉 夢大	②	鈴木 俊也	①	平野 裕也	②	富田 斐彩	①
"	清水 勇吾	①	堀 功樹	①	三沢 洋介	①	高山 祥	①
"	井手 峻貴	①			尾名 高碩人	①		
"	高藤 雄太	①						





## 「審判マニュアル」

### ○主審の仕事(太枠の2~5, 15, 16は団体戦の場合)

準備	1	コート整備を行う。ネットハイにてネットの高さの確認、卓球台の水平状態など。
	2	コートに入ったらずぐにオーダー交換(遅いときは各チームへ「オーダーを提出して下さい」)
	3	監督(キャプテン)から同時にオーダーを受け取り、オーダーミスがないか2人で確認する。
	4	記録用紙にオーダーを貼る。(貼る位置に注意する)
オーダー発表	5	<p>整列させる。</p> <p>「ただ今より〇〇高校 対 △△高校の試合を始めます」</p> <p>「キャプテンは握手をしてください」</p> <p>(キャプテンが戻ったら)「オーダーを発表します」</p> <p>「1番〇〇さん、△△さん」</p> <p>「2番〇〇さん、△△さん」</p> <p>「3番ダブルス 〇〇さん〇〇さん、△△さん△△さん」</p> <p>「4番〇〇さん、△△さん」</p> <p>「5番〇〇さん、△△さん」</p> <p>「試合を始めます。礼。」「1番2番はコートに入って下さい」 <b>速やかに1番2番の試合を始める</b></p>
	6	それぞれの台で対戦相手が合っているか必ず確認する。(ゼッケンを見て確認)
	7	主審がラケットの確認をする。破損、はみ出しがあるラケットは本部席に持ってくる。主審の確認終了後、選手同士で確認する。
	8	ボールの選択。選手に希望のボールを聞いて、異なる場合はトスで決める。
	9	サーブ権(コート権)のトスを行う。
試合開始前	10	練習を開始する。ストップウォッチで時間を計る。(1分か3本の早い方で練習終了となる。)
	11	試合開始のコール。「ファーストゲーム、〇〇(サーブ権の選手名)toサーブ、ラブオール」
試合中	12	<p>ストップウォッチで時間計測開始。(1セットが10分で終了しない場合、促進ルール)</p> <p>* 試合中</p> <ul style="list-style-type: none"> <li>・ボールをしっかりと目で追う。</li> </ul> <p>(サービスのレット、エッジイン、サイドなどしっかりと見る)</p> <ul style="list-style-type: none"> <li>・ラリーが終わったらポイントのジェスチャーを行い、必ずカウントをコールする。</li> <li>・5秒ルールを徹底させる。</li> </ul> <p>(コートについて5秒たってもサービスを出さない場合は、「サーブを出して下さい」と言う)</p> <p>(コートについて5秒たってもレシーブの構えをしない場合は、「構えて下さい」と言う)</p>
	13	<p>セットが終了したらストップウォッチで時間計測開始。セット間は1分間。</p> <p><b>50秒になったら、各ベンチへ行き「時間です。コートに入って下さい」と言う。</b></p>
	14	試合終了後、副審と試合結果の記録ミスがないか確認する。 <b>次の試合を速やかに始める。</b>
	15	4番を抜かして5番の試合を先にやらないこと。
終了	16	<p>試合の決着がついた時点で、すぐに整列。</p> <p>「3対〇で〇〇高校の勝ちです。キャプテンは握手をして下さい」 (キャプテンが戻ったら)「礼」</p>
	17	急いで記録用紙を本部席に持ってくる。

### ○副審の仕事

1	<p>カウンターの扱いについて</p> <ul style="list-style-type: none"> <li>・得点合計が6の倍数の時に、カウンターを頭上に上げ、90° 回して観客席に見えるようにする。</li> <li>・セット間は得点を0-0に戻さない。次セット開始時に0-0にし、セットカウントをめくる。</li> <li>・カウントは手前からめくるようにする。</li> </ul>
	2