

平成 30 年度

中 信 高 等 学 校 新 人 体 育 大 会

空手道競技



9月15日(土)

集合・準備	8:00
計量(1回目)	8:00~9:00
監督会議	8:30
審判会議	8:45
開会式	9:30
競技開始	10:00
計量(2回目)	個人形終了後30分間

チャレンジング



高校新人大会

挑戦的に・意欲的に・やりがいを求めよう

競 技 役 員

大会長	丸 山 英 男
副大会長	杉 村 修 一
大会委員長	島 崎 貴 史
副大会委員長	鈴 木 達 三
大会委員	佐 藤 賢 一 西 澤 佳 志 傳 刀 正 義 伊 藤 尚 美 圓 山 正 明 内 藤 宏 和
会場長	山 崎 猛
競技委員長	新 井 悟
競技委員	藤 原 諒
審判長	笠 原 鉄 平
副審判長	藤 原 諒
審判員	新井 悟 塚原 結基 木下 俊英 内山 和弘 木住野修平 江尻 昌広 上條めぐみ 櫻井 功 三原 克哉 竹内 宗彦 林 辰幸 黒岩 勝 畔上 強 二山 祐次 太田 勝 中野 倫展 松井 和成 松田幸志郎
総務	藤 原 諒
進行	新 井 悟
会場主任	藤 原 諒
コート係	川 上 正 直 本 山 修
救護	倉 田 英 明 下 澤 樹 理(松本協立病院看護師)
補助員 (参加校)	松商学園高校 松本第一高校 松本工業高校 松本国際高校 松本蟻ヶ崎高校 松本県ヶ丘高校 都市大塩尻高校 明科高校 池田工業高校

試合進行表

軽量① 8:00～9:00

1, 女子個人 形	1・2回戦	<第1指定形>	a(6)・b(6)コート
2, 男子個人 形	1・2回戦	<第1指定形>	a(6)・b(6)コート
3, 女子個人 形	3回戦	<第2指定形>	a(2)・b(2)コート
4, 男子個人 形	3回戦	<第2指定形>	a(2)・b(2)コート
5, 男女個人 形	準決勝	<自由形 A>	a(2)・b(2)コート
6, 男女個人 形	決勝・3位決定戦	<自由形 B>	A(2)・B(2)コート

軽量② 男女個人形競技終了後 30 分間

————— 昼 —————

7, 男女団体 形	1回戦		A(1)・B(1)コート
8, 男女団体 形	決勝		A(1)・B(1)コート
9, 女子個人 組手	「-59kg」級	<本戦>	a(5)コート
10, 男子個人 組手	「-68kg」級	<本戦・県大会出場決定戦>	b(7)コート
11, 男子個人 組手	「-61kg」級	<本戦・県大会出場決定戦>	a(27)コート
12, 男子個人 組手	「+68kg」級	<本戦>	b(2)コート
13, 女子個人 組手	「-53kg」級	<本戦・敗者トーナメント>	b(17)コート
14, 男女団体 組手	1回戦		A(1)・B(2)コート
15, 男女団体 組手	決勝・3位決定戦		A(2)・B(1)コート

競技説明

1, 競技種目

- (1) 男子団体組手 (2) 男子個人組手 (3) 男子団体形 (4) 男子個人形
(5) 女子団体組手 (6) 女子個人組手 (7) 女子団体形 (8) 女子個人形

2, 競技規定

競技は、平成30年度（公財）全日本空手道連盟制定の競技規定・審判規定に準じて行い、運用については、平成30年度（公財）全国高体連空手道部競技規定並びに申し合わせ事項による。

3, 競技方法

《組手競技》

- (1) 団体、個人ともトーナメント制とし、勝敗については8ポイント差もしくは時間終了時のポイントによる。
(2) 男女個人組手における県大会出場人数は以下の通り。

男子	-61kg	-68kg	+68kg
出場数	10名	4名	2名
女子	-53kg	-59kg	+59kg
出場数	12名	3名	1名

- (3) 男子個人組手「-61kg」級については県大会出場決定戦を実施する。（トーナメント表による）
女子個人組手「-53kg」級については県大会出場決定戦を実施する。（トーナメント表による）
(4) 組手は安全具（男子6点、女子5点）を必ず着用。不備な場合は1分ルールを適用する。
男子（ニューメンホーV・VI・VII、胴プロテクター、拳サポーター、ファウルカップ、シンガード、インステップガード）
女子（ニューメンホーV・VI・VII、胴プロテクター、拳サポーター、シンガード、インステップガード）
ニューメンホー、拳サポーター（青・赤）、胴プロテクターは全空連指定のものとする。
胴プロテクター、シンガード、インステップガードは全国高体連空手道部検定品とする。
(5) テーピングは、白色または肌色とし、テーピング、サポーター等の使用の場合はその都度コート主審に申し出て、許可を得ること。テーピング、サポーターの併用は認めない。

《形競技》

- (1) 団体、個人ともトーナメント制として、勝敗についてはフラッグ制とする。
(2) 団体競技において、登録された選手の交替は自由とする。
(3) 個人競技において、登録された選手の交替は認めない。
(4) 団体形決勝の分解及び敗者復活戦は行なわない。
(5) 形競技の各回戦で演ずる形は別表に定める。
(6) 演武する形の申告については、招集時に「申告用紙」に記入し係に提出すること。
(7) 競技中はコートサイドに着席して厳粛にしていること。但し、次の競技の選手(学校)のみが準備してもよい。

4, 注意事項

- (1) 頭髪——男子はスポーツマンらしい頭髪にし、パーマ、リーゼント、染色、脱色、ソリ、髭等は禁止。
女子は、ヘアペン等の金属類・装飾品を身につけないこと。（場合によっては出場停止もある。）
(2) 青帯、赤帯を使用する。
(3) 形、組手共に眼鏡の使用は禁止。但し、ソフトコンタクトレンズの使用については自己の責任において可とする。
(4) 道着の胸紐の使用は、不可とする。また、腰紐は、必須とする。
(5) 会場までのバイクの使用は禁止。
(6) 更衣室は更衣のみとし、荷物等は置かず、貴重品は、各自管理すること。
(7) 素足では絶対に外に出ない。
(8) ゴミは持ち帰ること。
(9) 校舎内には立ち入らないこと。
(10) 道着左胸に縦に大きく校名を入れること。
(11) 道着の袖、裾を折り込む場合は糸で縫い込んで固定すること。
(12) 練習場所取りについてはコートを独占せず各校譲り合うこと。

5, 競技大会中の事故対応について (高体連)

- (1) 準備運動を入念に行い、体調を万全にして試合に臨むこと。
- (2) 事故の対応
 - ①人命救助を最優先とする。
 - ②顧問は直に負傷した生徒の保護者に連絡をとる。
 - ③顧問同士連絡をとり、今後の対応について検討する。
 - ④事故の原因の究明と再発防止に向けての方策を検討する。

6, 応援について

- (1) 競技の妨げになる、過度の応援はしないで下さい。
- (2) 応援は拍手のみにして下さい。

個人組手計量規定

1, 階級区分：男子：-61kg / -68kg / +68kg 女子：-53kg / -59kg / +59kg

※ 男子 61.0kg は-68kg に入る。68.0kg は+68kg に入る。

女子 53.0kg は-59kg に入る。59.0kg は+59kg に入る。

2, 計量実施：2回の機会を与え、その時間内であれば何回でもチャレンジできる。

その間に1度でもクリアすれば出場可となる。

計量時間については、実施要項の日程に定める。

3, 失 格：時間内に計量を受けなかったり、予め届け出た階級区分に適していない場合は失格となり、個人組手競技の出場権を失う。

4, 服 装：男女とも上衣Tシャツ，下衣はスパッツ(ハーフパンツ可)とする。

包帯・サポーター等の着用は一切認めない。

計測値は0.5kgを引いた状態で計量し、±1kgを許容範囲とする。

5 注意事項：

(1) いったん届け出た階級の変更は認めない。

また、出場した階級において北信越大会出場権を獲得した選手が、北信越大会申し込みの際に階級を変更することはできない。

(2) 出場階級の届け出については、参加申込書の階級記入欄に記入すること。

(3) 減量・増量については、健康を害さないよう注意を払う。

高体連ホームページに掲載されているガイドラインを参照する。

<別表>

【団体形】

(出場数 ≤ 3) 出場校数が 3 以下の場合

自由形で同じ形を繰り返し演武しても良い。

回戦	指定形・自由形	備考
1回戦	自由形	同一形でも異なる形でもよい 出場数 2 の場合は決勝戦のみ
決勝戦		

(4 ≤ 出場数 ≤ 7) 出場者・校数が 4 以上 7 以下の場合

2種類の形を必要とする。

回戦	指定形・自由形	備考
1回戦	第1指定形	同一形でも異なる形でもよい 出場数 4 の場合は準決勝戦のみ
準決勝戦		
3位決定戦	自由形	準決勝までに使用した以外の形
決勝戦		

【個人形】

(8 ≤ 出場数 ≤ 15) 出場者・校数が 8 以上 15 以下の場合

3種類の形を必要とする。

回戦	指定形・自由形	備考
1回戦	第1指定形	同一形でも異なる形でもよい 出場数 8 の場合は1回戦のみ
2回戦		
準決勝戦	第2指定形	同一形でも異なる形でもよい
3位決定戦	自由形	準決勝までに使用した以外の形
決勝戦		

(16 ≤ 出場数 ≤ 31) 出場者・校数が 16 以上 31 以下の場合

4種類の形を必要とする。

回戦	指定形・自由形	備考
1回戦	第1指定形	同一形でも異なる形でもよい 出場数16の場合は1回戦のみ
2回戦		
準々決勝戦	第2指定形	
準決勝戦	自由形A	準々決勝までに使用した以外の形
3位決定戦	自由形B	準決勝までに使用した以外の形
決勝戦		

男子団体組手

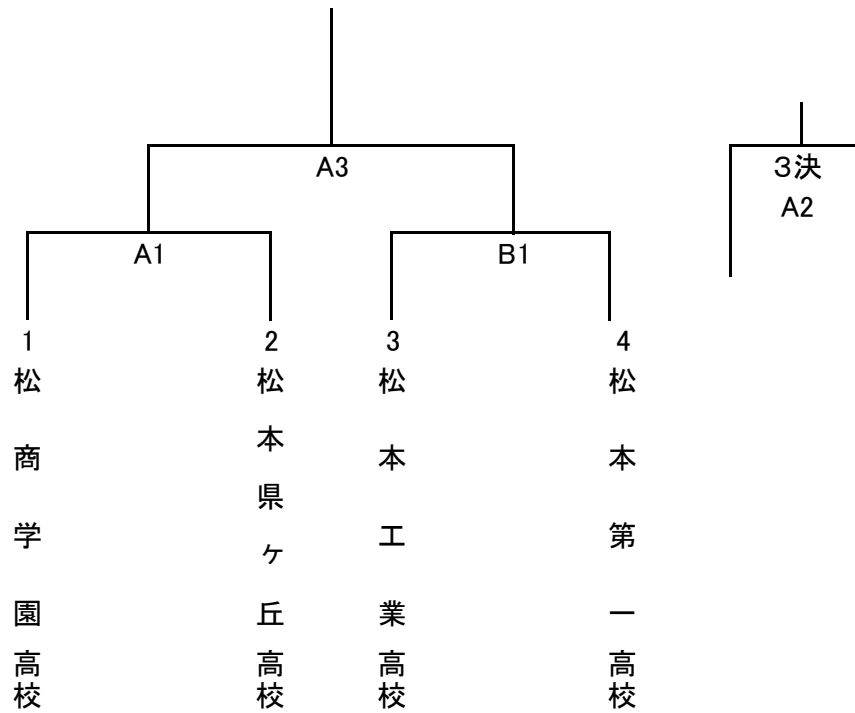

女子団体組手

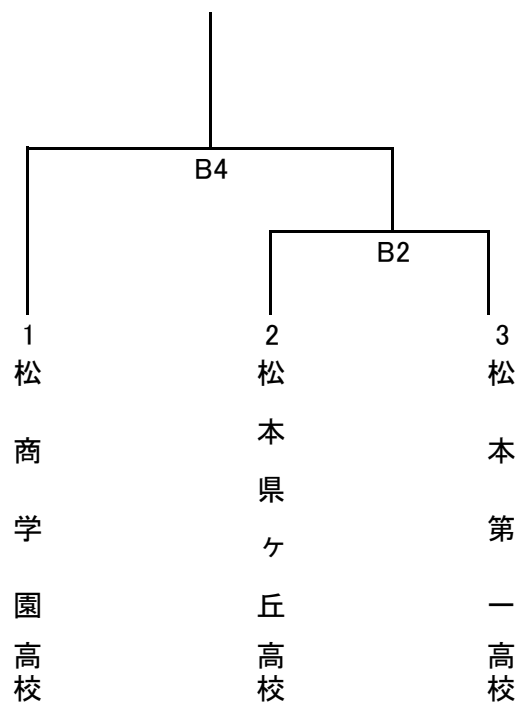

男子団体形

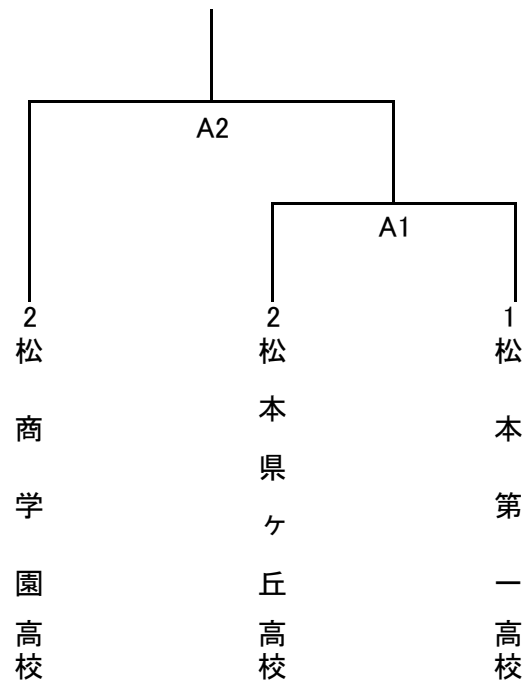

女子団体形

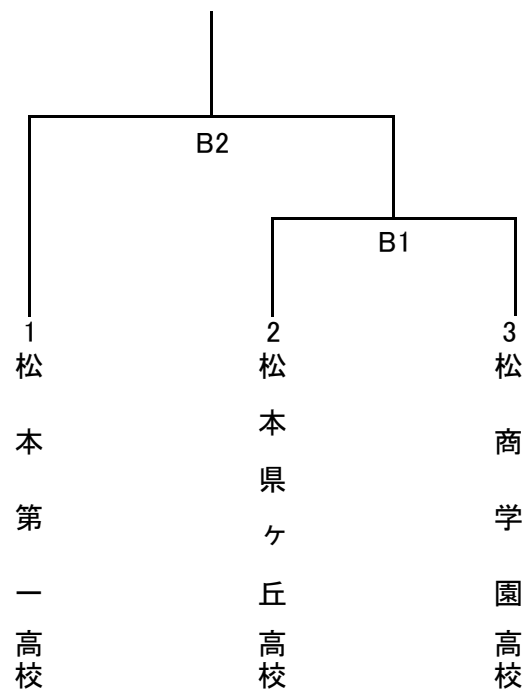

女子個人形

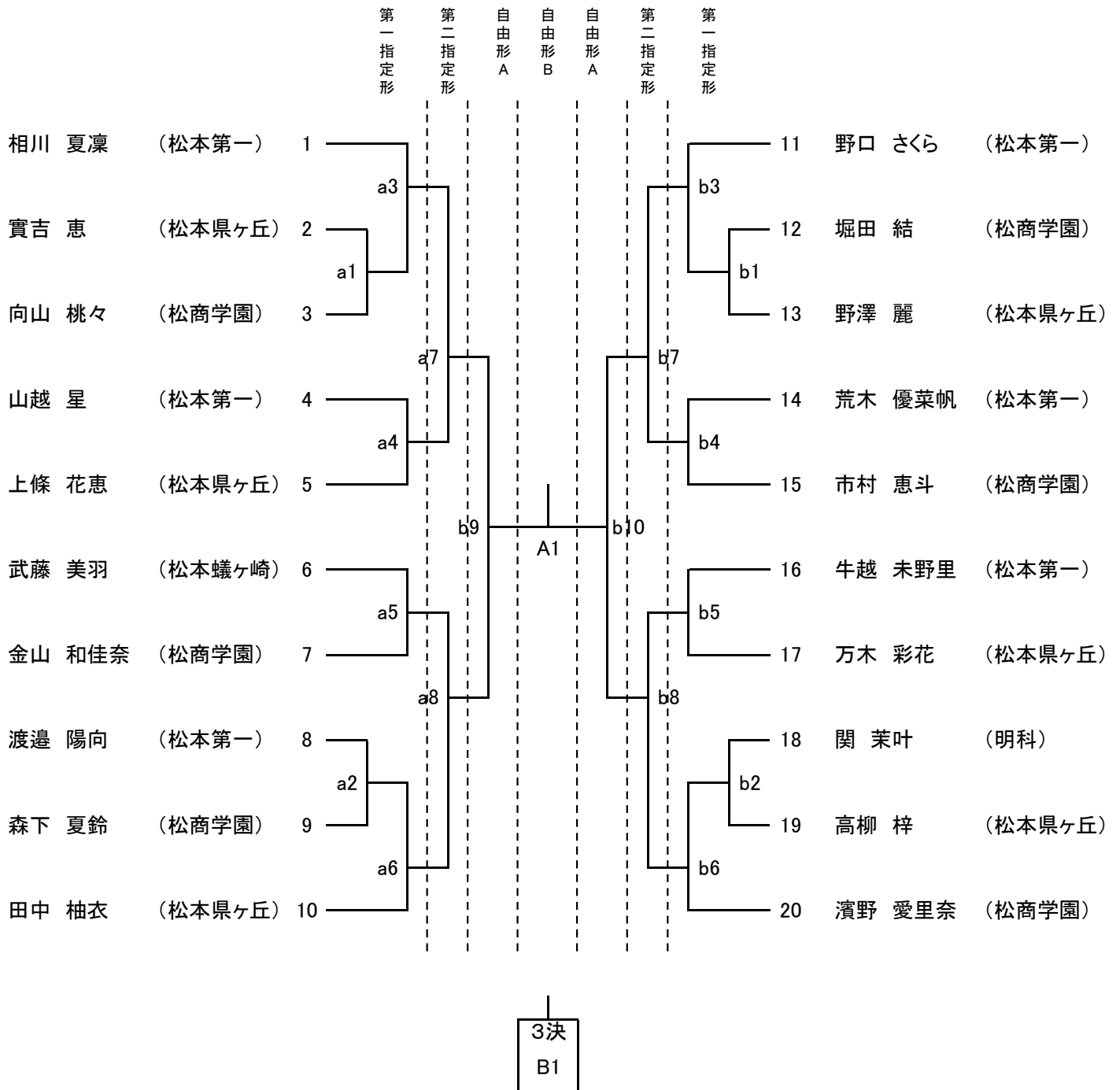

男子個人形

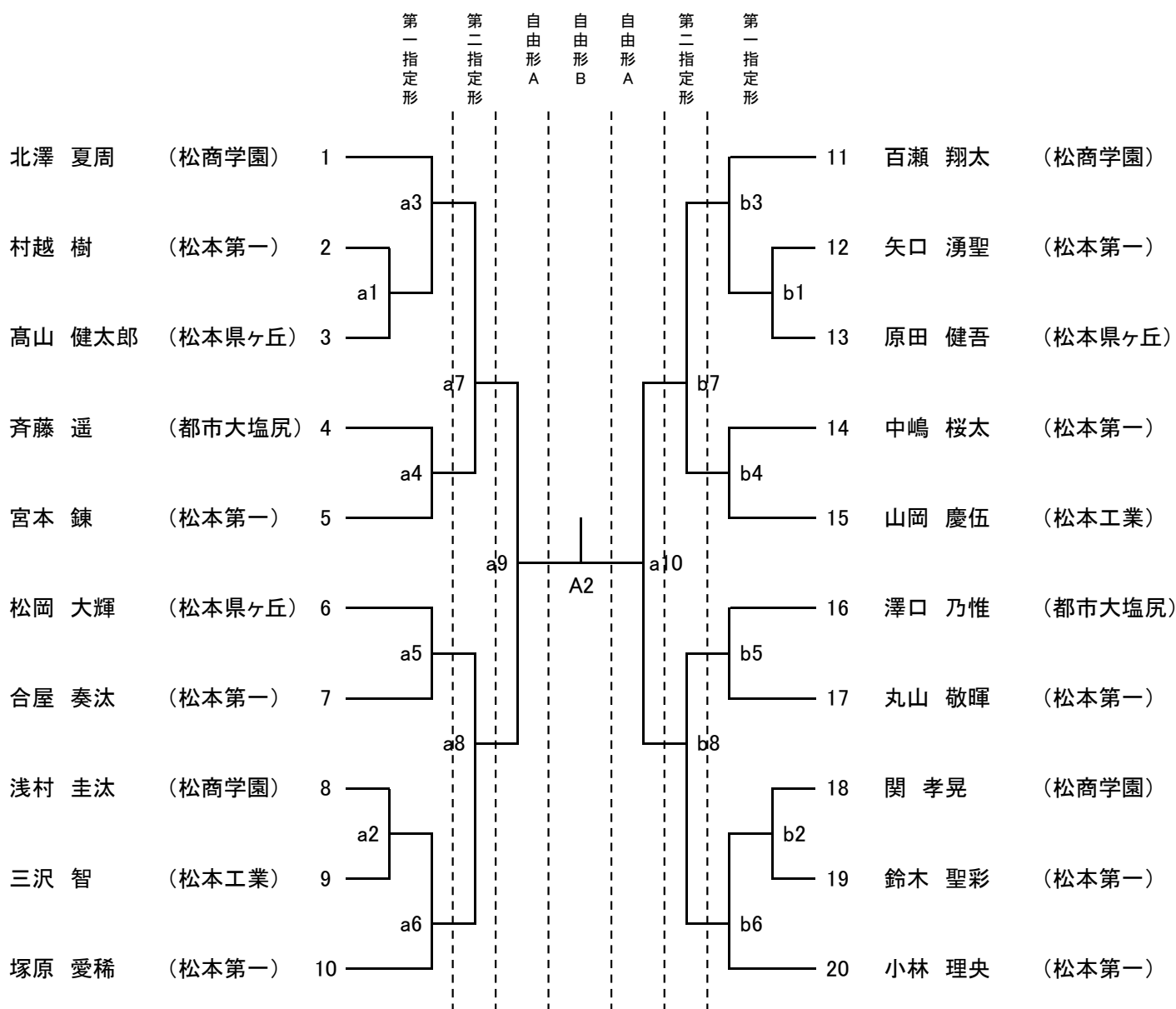

3決
B2

女子個人組手(-53)

(県大会出場決定戦)
敗者トーナメント

(本戦)

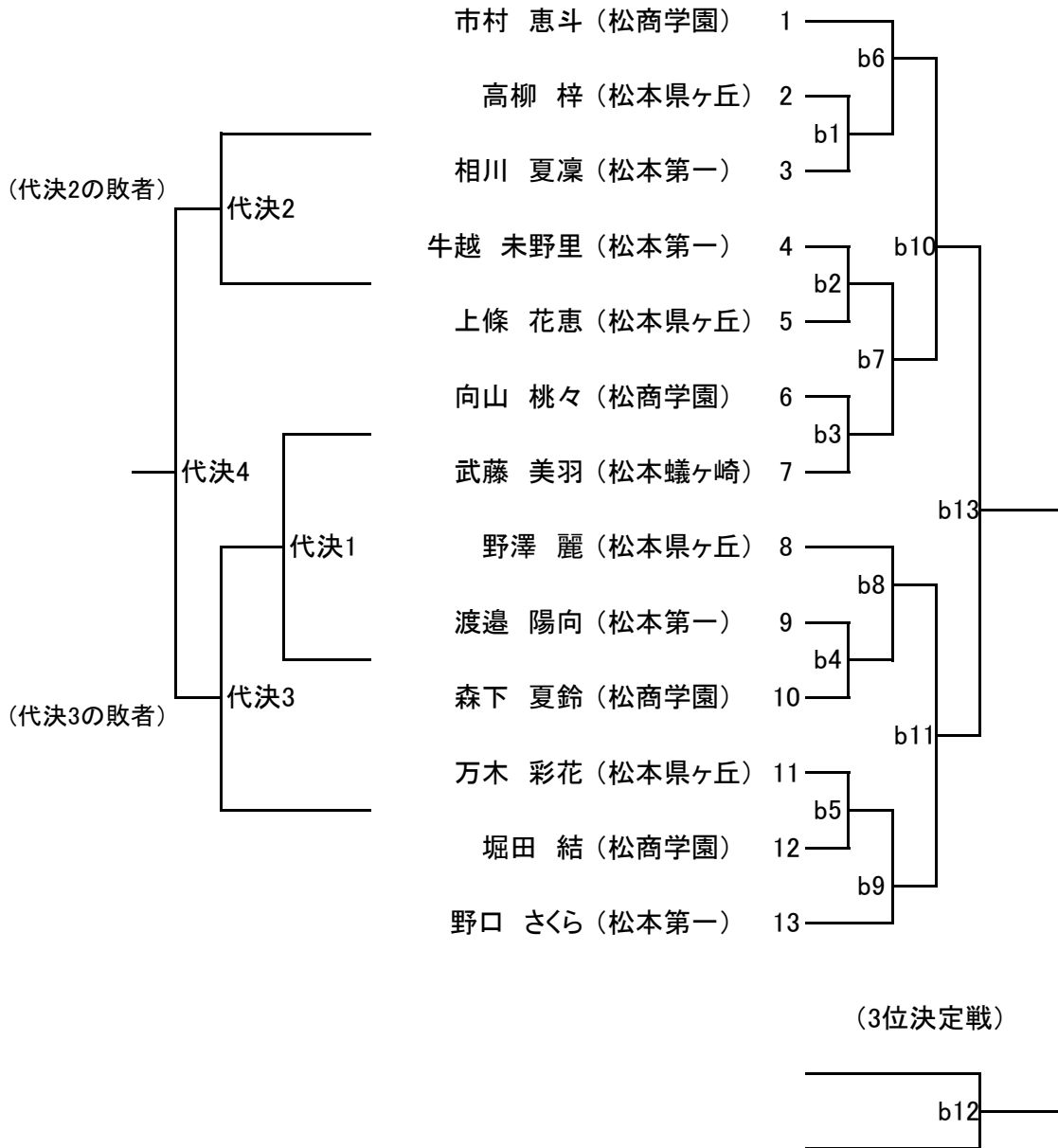

女子個人組手(-59)

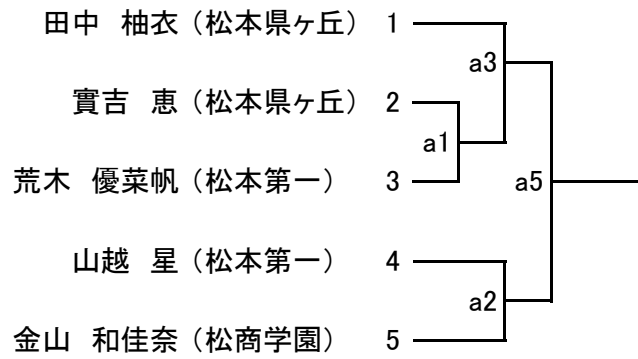

(3位決定戦)

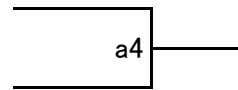

女子個人組手(+59)

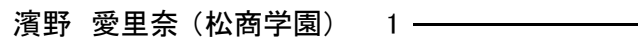

男子個人組手(-61)

(県大会出場決定戦)

(本戦)

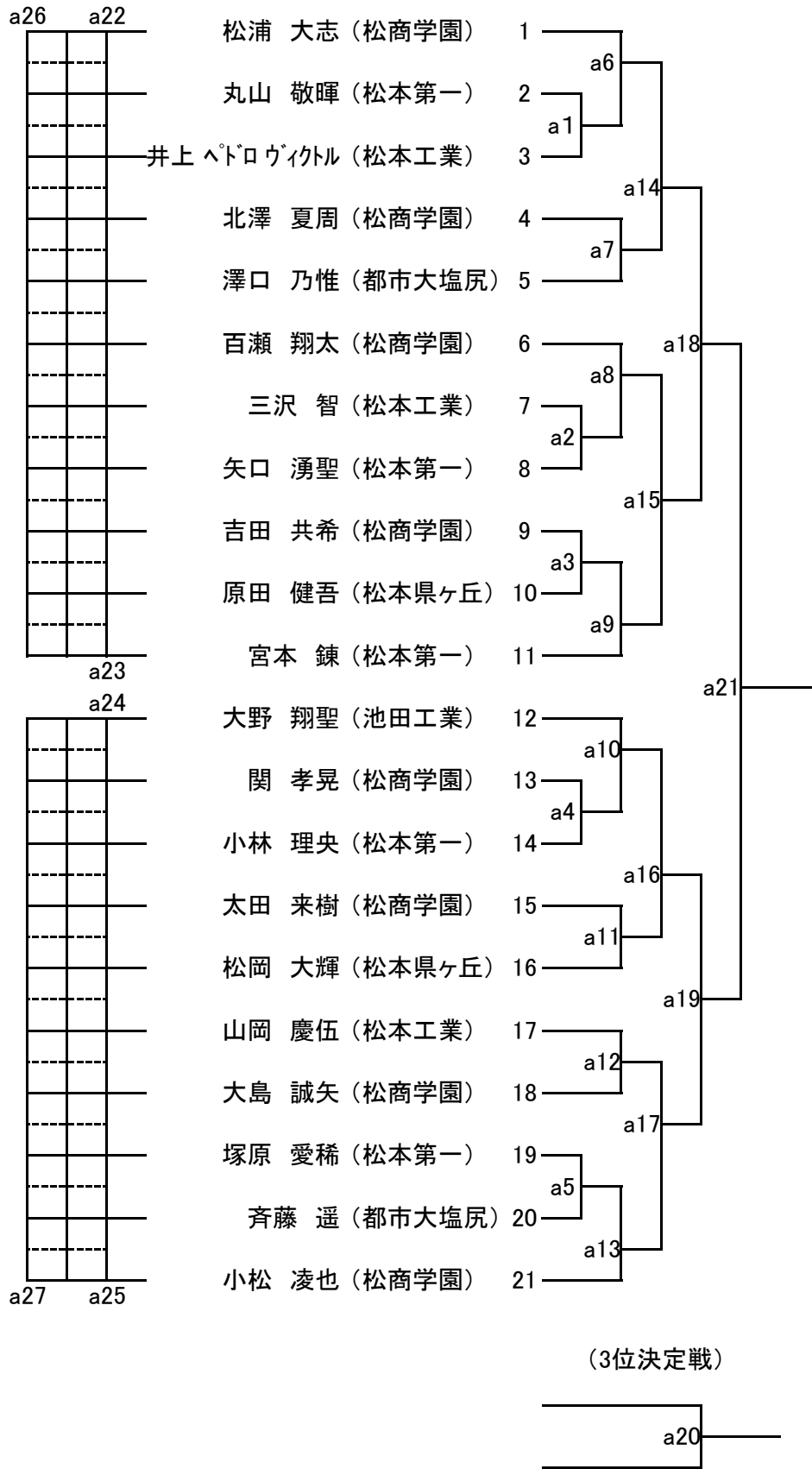

男子個人組手(-68)

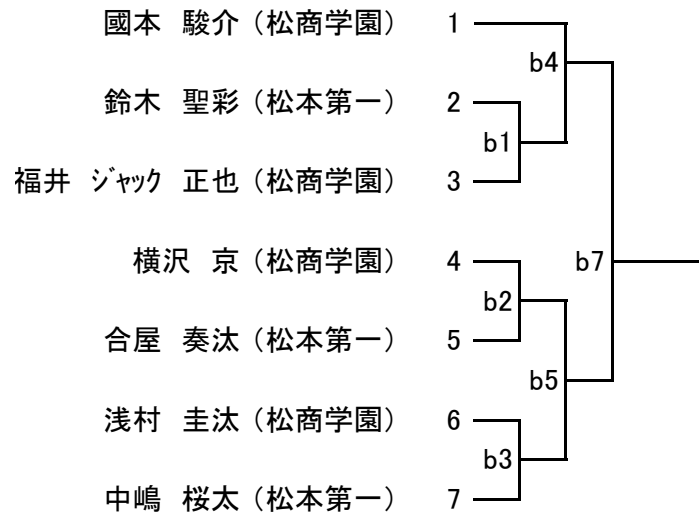

(3位決定戦)

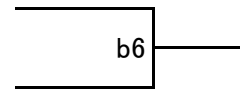

男子個人組手(+68)

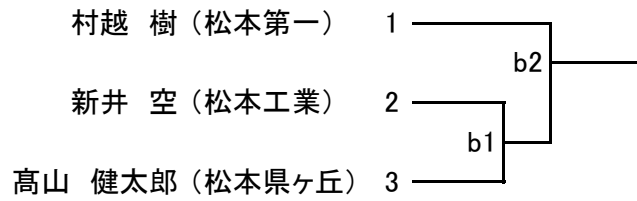

成績一覽表

平成30年 9月15日(土)

中信高等学校新人体育大会

空手道競技会

会場 松本市南部体育館

種目		第1位	第2位	第3位	第4位	
男子	団体	高校	高校	高校	高校	
	個人 -61kg	第1位	第2位	第3位	第4位	
		高校	高校	高校	高校	
		ベスト8				
		高校	高校	高校	高校	
		ベスト10				
		高校	高校			
	個人 -68kg	第1位	第2位	第3位	第4位	
		高校	高校	高校	高校	
	個人 +68kg	第1位	第2位			
		高校	高校			
	形	団体	第1位	第2位	第3位	
			高校	高校	高校	
		個人	第1位	第2位	第3位	第4位
			高校	高校	高校	高校
ベスト8						
高校			高校	高校	高校	
女子	団体	第1位	第2位	第3位		
		高校	高校	高校		
	個人 -53kg	第1位	第2位	第3位	第4位	
		高校	高校	高校	高校	
		ベスト8				
		高校	高校	高校	高校	
		ベスト12				
		高校	高校	高校	高校	
	個人 -59kg	第1位	第2位	第3位		
		高校	高校	高校		
	個人 +59kg	第1位				
		高校				
	形	団体	第1位	第2位	第3位	
			高校	高校	高校	
		個人	第1位	第2位	第3位	第4位
高校			高校	高校	高校	
ベスト8						
高校			高校	高校	高校	

県大会出場

男女団体組手・形	地区大会出場校					
男子個人組手	-61kg	10名	-68kg	4名	+68kg	2名
女子個人組手	-53kg	12名	-59kg	3名	+59kg	1名
男女個人形	各8名					